

Vermikulitová vyzdívka Thorma Borgholm starší typ - náhradní díly

## **Vermikulitová vyzdívka pro krbová kamna s topeništěm typu Borgholm starší typ - vermikulit**

25 ks skladem

Náhradní díl pro krbová kamna - vermikulitová vyzdívka pro krbová kamna s topeništěm typu Borgholm - výška vyzdívky 285.

Kód produktu

**592.00000VER29**

Výrobce

**servis THORMA Filakovo - Profikrby  
s.r.o. Blansko**

Cena

**1 420,00 Kč**  
**1 173,55 Kč bez DPH**

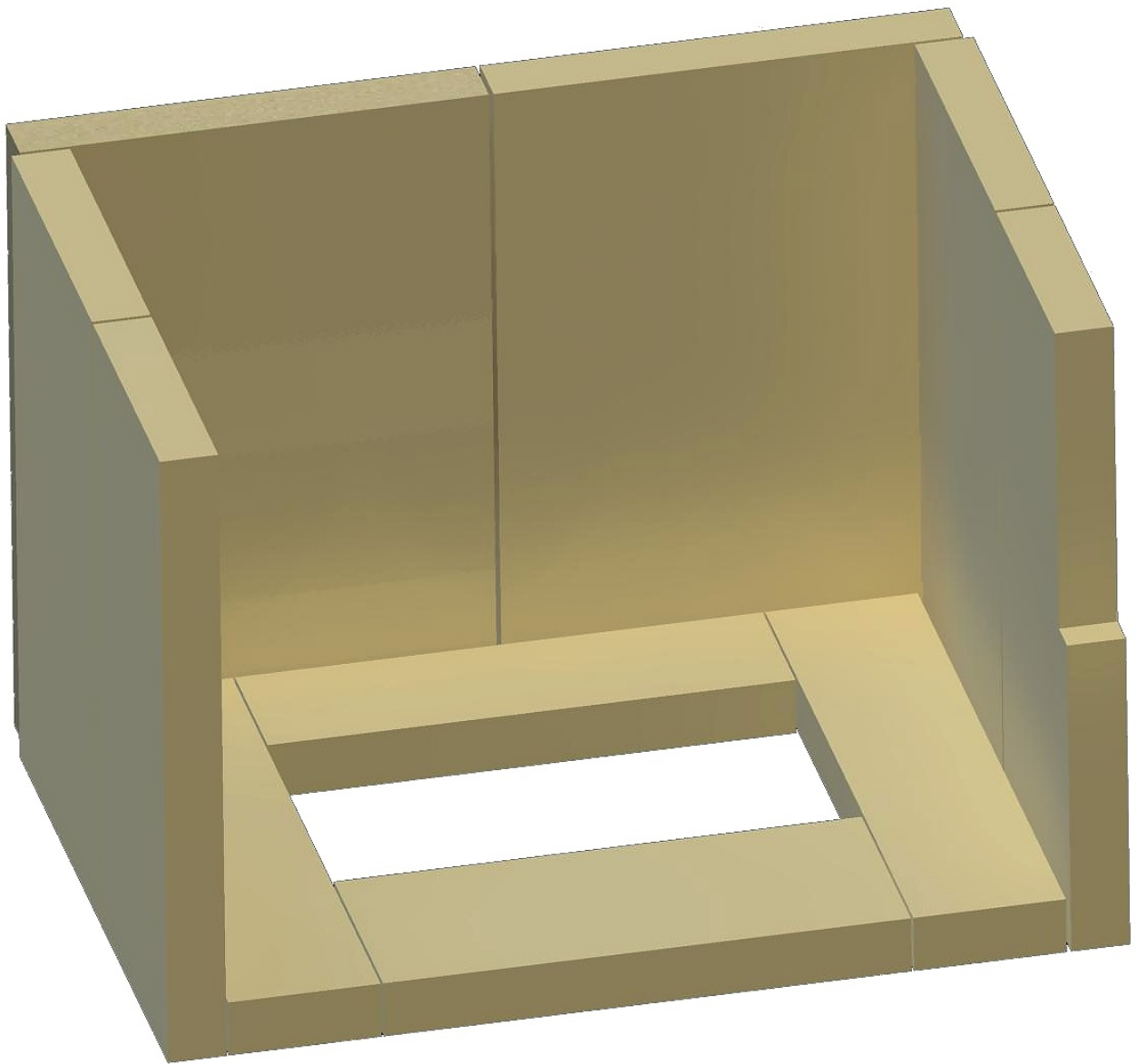

## Parametry

Název náhradního dílu

**sada vyzdívky pro topeniště borgholm - výška  
vyzdívky 285 mm**

---

Použití pro	<b>Borgholm keramik;Borgholm KK;Borgholm keramik plus;Borgholm TOP keramik;Borgholm Specckceramik;Borgholm - J;Basel;Skal;Loholm;Nancy;Colmar;Passau;Domino;Brunsholm;Sanderford; - do roku výroby 2016</b>
Materiál	<b>vermikulit, formátované vermikulitové desky</b>
Hmotnost	<b>7 kg</b>
Počet dílů	<b>10 ks (sada neobsahuje deflektor z vermikulitu, který je umístěn nad ohništěm, tento se objednává samostatně jako 592.000000030 nebo 592.000000131 )</b>

## Detailní popis

Náhradní díl pro krbová kamna - vermikulitová vyzdívka pro krbová kamna s topeništěm typu Borgholm - výška vyzdívky 285.

**Alternativní vyzdívka pro ohniště typu Borgholm s výškou vyzdívky 285 mm**

**materiálem je vermikulit, má teplotní odolnost pro spalování dřeva 1150 °C, objemová hmotnost: je 600kg/m<sup>3</sup>**

**Vaše topeniště získá lepší vyhoření paliva a dlouhodoběji čisté sklo.**

Vyzdívka je vyrobená z expandovaného vermikulitu a speciálního anorganického pojiva, které zabezpečuje vysokou odolnost proti vysoké teplotě do 1300 °C a teplotním šokům.

Desky jsou zdravotně nezávadné a neobsahují žádná azbestová, skleněná nebo minerální vlákna.

Mají dostatečnou pevnost a mechanickou stabilitu, vysokou teplotní odolnost s vysokým elektrickým odporem a nízkou tepelnou vodivost.

Používají se jako izolace vnitřní obkladové desky v kamnech, krbech nebo krbových vložkách či v průmyslu jako izolační obklad vysokých pecí apod.

Výhodou je obrobiteľnosť a zpracování desek, jejich relativní nízká hmotnost a vysoká izolační schopnost.

### Postup při demontáži:

- Vyjměte rošt
- Vyjměte tvarovky okolo roštu
- Vysuňte směrem do středu topeniště boční tvarovky - u dna.
- A vyjměte boky z topeniště ( úhlopříčně příkládacím otvorem )
- Vyjměte deflektor
- Vysuňte zadní tvarovky spodní čistí k středu ohniště.
- A vyjměte šamoty z topeniště ( úhlopříčně příkládacím otvorem )

### Postup při montáži:

- vložte boční šamoty topeniště
- vložte deflektor, který osazenou frézovanou hranou šamoty zajistí
- vložte zadní šamoty topeniště
- Vložte šamoty dna
- vložte rošt

**Určená pro kamna :**

Borgholm keramik  
Borgholm KK  
Borgholm keramik plus  
Borgholm TOP keramik  
Borgholm Specckceramik  
Borgholm - J  
Basel  
Skal  
Loholm  
Nancy  
Colmar  
Passau  
Domino  
Brunsholm  
Sanderford  
Svegholm  
Stokholm  
Torino  
Slazburk  
Usborg  
Horby

**Upozornění:** Sada neobsahuje deflektor z vermikulitu, který je umístěn nad ohništěm, tento se objednává samostatně jako 592.0000000030 nebo 592.0000000131.

## **Jak vybrat náhradní díl**

**Náhradní díly dodáváme pro kompletní sortiment kamen, krbových kamen a sporáků Thorma výroba, k.s. Filakovo**

Při výběru dílů postupujte podle typu výrobku, fotky u zboží, popřípadě roku výroby.

**Pokud si nejste přesně jistí, že objednávaný díl je správný, tak nás raději kontaktujte dotazem. Můžete nám poslat fotku kamen i poškozeného, nebo požadovaného dílu a pomůžeme vám s jeho výběrem.**

**Zároveň vám doporučíme montážní příslušenství a nutné související díly, pokud jsou potřeba.**

## **Thorma Výroba, k.s. - informace o výrobci**

**THORMA Výroba, k.s.** je společnost, která vznikla v roce 1998 a pokračuje ve více jak stoleté tradici podniku Kovosmalt Filakovo.



# THORMA

Kvalita má budoucnost

**Továrna Thorma Filakovo vyrábí smaltovaná kamna, krbová kamna, krbové vložky a sporáky na tuhé palivo, kotlové soupravy, ohřeváče vody.**

Specialitou výroby je smaltování, ekologické povrchové úpravy a galvanické pokovování.



Vývoj firmy Thorma neustále dopředu produkuje nové výrobky, které testuje ve vlastní zkušebně. Servis a náhradní díly Thorma v České republice zabezpečuje Profikrby s.r.o. [servis@thorma.cz](mailto:servis@thorma.cz)

**Firma Thorma výroba je vybavena přesnými strojírenskými i unikátními technologiemi provariabilní kusovou a sériovou výrobu.**



Řezání laserem, vysekávání, ohraňování



Lisování - stříhání a hohybání, hluboké tažení a protlačování



Pískování povrchu, galvanické pokovování a smaltování

## Servis Thorma v ČR, záruční, pozáruční, náhradní díly, zásilková služba náhradních dílů Thorma

### Náhradní díly a servis pro kamna, krbová kamna a sporáky Thorma - Profikrby s.r.o. a partneři v ČR

Náhradní díly a servis pro kamna, krbová kamna a sporáky Thorma

Náhradní díly pro kompletní sortiment kamen, krbových kamen a sporáků na tuhá paliva THORMA Výroba, k.s. pokračovatele výroby Kovosmalt Filákovo.

Naše firma zajišťuje záruční a pozáruční **servis pro výrobky Thorma**. [servis@thorma.cz](mailto:servis@thorma.cz)

Kontaktujte naše obchodní oddělení [servis@thorma.cz](mailto:servis@thorma.cz), **516 410 252, 721 294 124**

## Galerie

